

NPN

New Product News



QUADIRUSH

INTERNAL GROOVING

내경 가공용 강화형 홀더 추가



KEY POINT

대구텍은 QUAD-I-RUSH 제품군에 내경 가공용 강화형 홀더를 추가합니다.

QUAD-I-RUSH 제품군의 다양한 고객 요구를 만족하기 위해 내경 가공용 강화형 홀더를 신규 출시합니다.

기존 제품은 생크 사이즈 Ø16/20 mm으로 공급되었으나, 신제품은 더욱 다양한 생크 사이즈 Ø16/20/25/32 mm으로 공급 가능합니다. 기존 제품 대비 증가된 강성으로 인해 표면 조도 향상, 진동 감소를 통한 가공 안정성 향상 및 고 이송 적용이 가능하여 생산성 향상에 기여합니다. 자세한 사항은 담당 PM 에게 문의 바랍니다.

특징

- 기존 제품 대비 높은 이송 적용을 통한 생산성 향상
- 가공 안정성 향상
- 우수한 표면 조도 획득
- 생크 사이즈 Ø16/20/25/32 mm으로 공급 가능

TQHIR 20-16.5-14

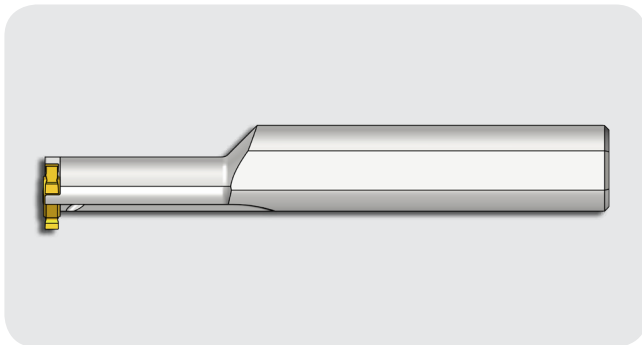

TQHIR 20-24-14 **new**

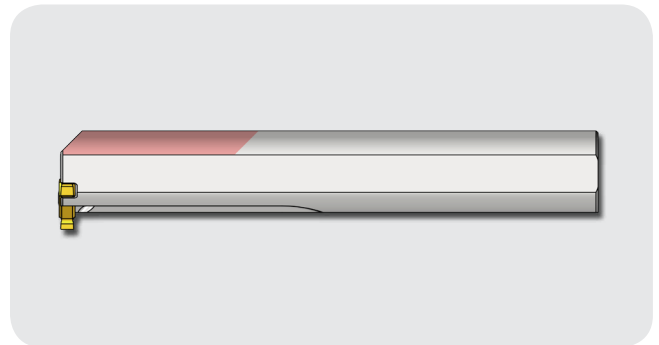

TQHIR/L



얇은 내경 홈 가공용 내부 급유형 보링바

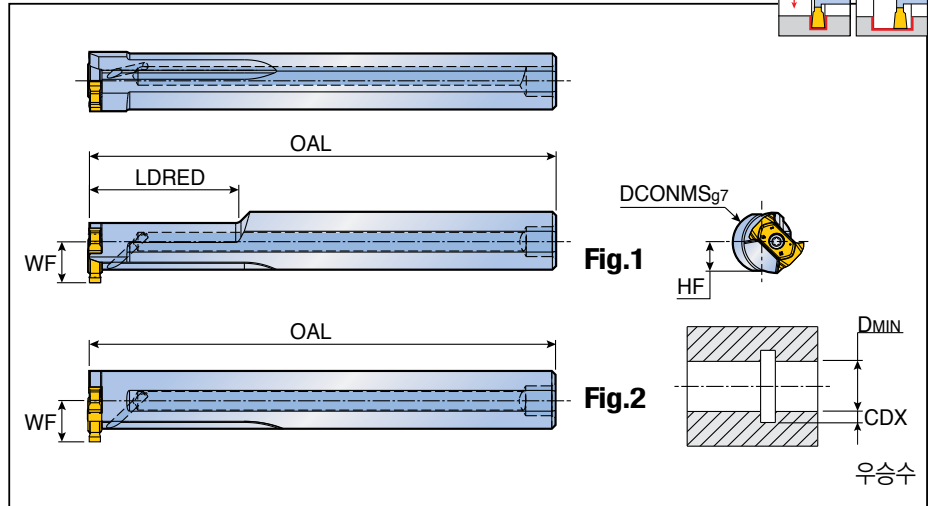

규격	치수 (mm)						Fig.	인서트
	DCONMS	OAL	LDRED	WF	DMIN	HF		
TQHIR/L 16-16.5-14	16	125	40	11	16.5	7.5	1	TQIS 14
20-16.5-14	20	125	40	13	16.5	9	1	
16-20-14 (new)	16	125	-	11	20	7.5	2	
20-24-14 (new)	20	125	-	13	24	9	2	
25-29-14 (new)	25	200	-	15.5	29	11.5	2	
32-36-14 (new)	32	200	-	19	36	15	2	

• CDX: 인서트 치수 참조

부품

규격	스크류	렌치	실	
TQHIR/L 16	TS 25075I/HG	T 8	PL 16 (M6)	
TQHIR/L 20	TS 25075I/HG	T 8	PL 20 (M6)	
TQHIR/L 25	TS 25075I/HG	T 8	PL 25 (R1/8")	
TQHIR/L 32	TS 25075I/HG	T 8	PL 32 (R1/8")	