

NPN

New Product News



CUTSFEED

HIGH FEED PARTING



절단 및 깊은 홈 가공에 최적화된 한날 인서트와 홀더



KEY POINT

대구택은 절단 및 깊은 홈 가공에 최적화된 CUT-SFEED 의 한날 인서트와 홀더를 신규 출시합니다.

일반적으로 깊은 절단가공 시 사용되는 한날의 짧은 인서트는 구조적으로 체결력이 약해 진동에 취약하고 칩 배출 문제로 인한 잦은 파손으로 불균일한 인서트 수명이 문제가 되었습니다.

CUT-SFEED는 인서트의 두께 증가로 강성이 강화되고, 포켓에 최적화된 3면 접촉과 포켓하부 스톱퍼(stopper) 설계로 기존 셀프그립보다 견고하고 안정적으로 체결됩니다. 따라서 가혹한 가공조건에서도 뛰어난 가공면 조도와 반복위치정도 및 공구수명이 향상되었습니다.

샌크 타입(SFER/L) 및 블레이드 타입(SFGB)으로 운용되며, 이들 홀더는 고압 급유 방식의 COOL-BURST 타입도 표준 제품으로 공급합니다.

특징

- 최적화된 3면 지지 체결 방식의 한날 인서트
 - 인서트의 견고한 체결과 우수한 내구성 및 반복 정밀도 유지
- 인서트 두께 증가로 강성 대폭 강화
- 사용자 친화적 인서트 체결과 분리 시스템
- COOL-BURST 홀더 표준 공급
 - 안정적이며 보다 향상된 공구 수명 및 칩 배출 개선
- 블레이드 타입은 최대 Ø100 mm, 사각 홀더 타입은 최대 Ø60 mm까지 절단 가공 가능



강성이 강화된 인서트와 견고한 체결 구조

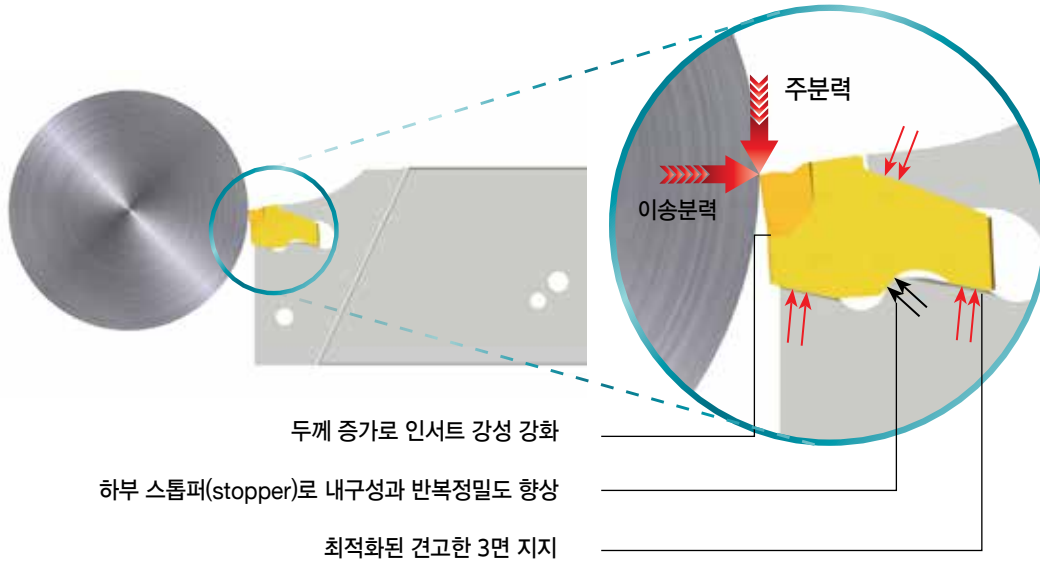

셀프 그립의 편리한 인서트 체결과 분리

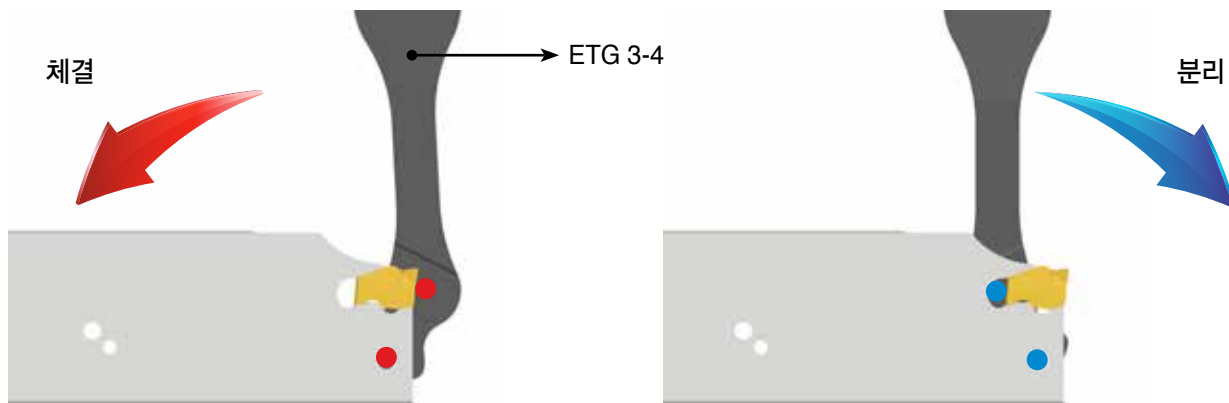

상·하부 이중 고압 내부 급유

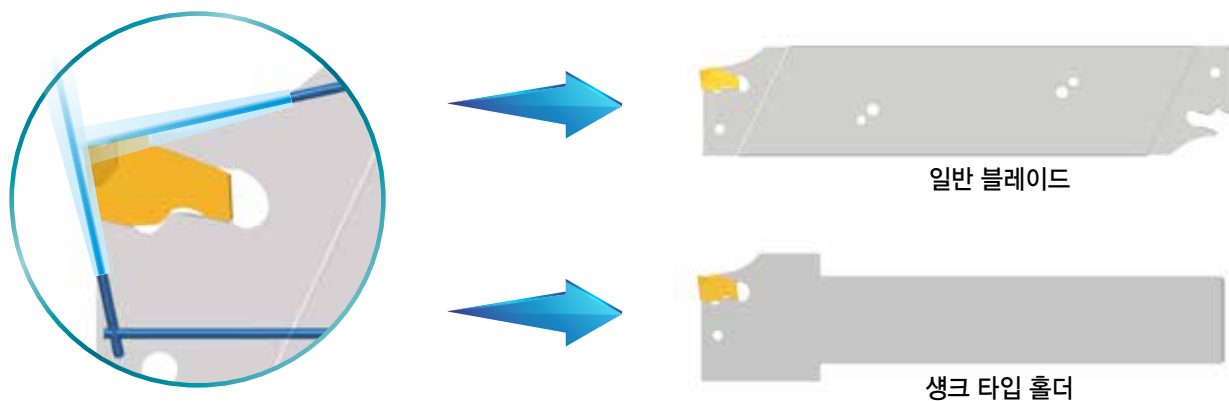

SFGB-TB



절단 및 깊은 홈 가공용 고압 급유형 블레이드



COOLBURST

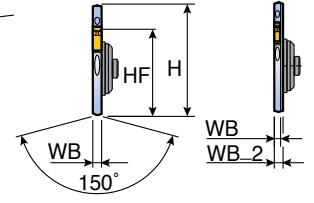
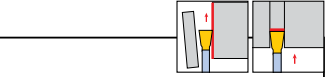
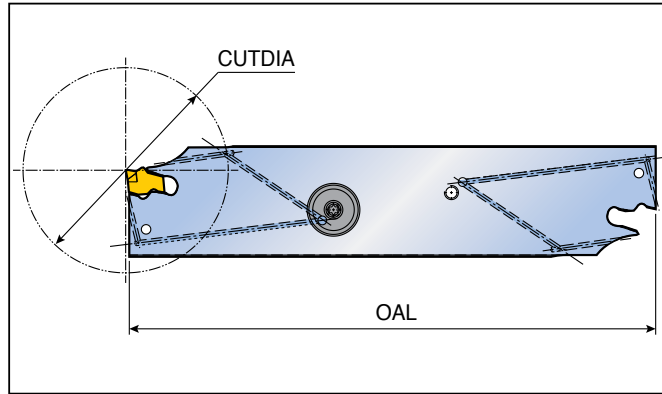



Fig.1

Fig.2

규격	인서트 시트 사이즈	치수 (mm)						Fig.	블럭	인서트
		H	HF	OAL	WB	WB_2	CUTDIA			
SFGB 32-2-TB	2	32	24.8	150	1.8	2.5	50	2	TTBU..-TB	SFC SFJ
32-3-TB	3	32	24.8	150	2.5	-	100	1		

	70 bar 유량 (ℓ/min)	100 bar 유량 (ℓ/min)	140 bar 유량 (ℓ/min)
SFGB 32-2-TB	10-12	12-14	15-17
32-3-TB	19-21	23-25	27-29

부품

규격	씰링 스크류 세트 	익스트렉터 		
SFGB -TB	SGC 340	ETG 3-4		

• 익스트렉터는 별도 구매

TTBU-TB

고압 급유형 블레이드용 블록

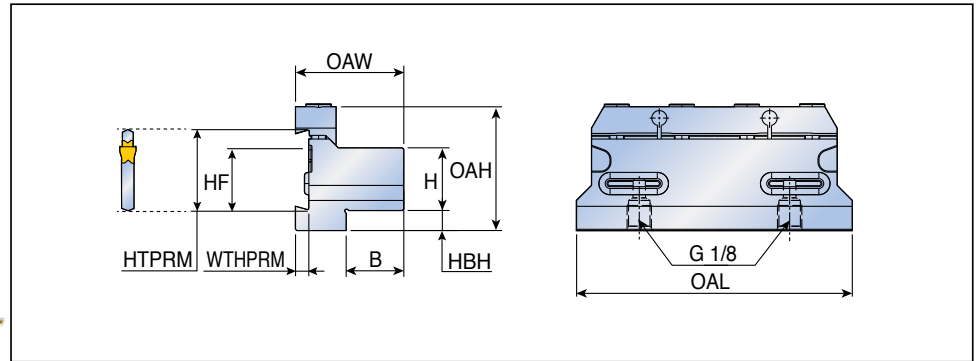

규격	치수 (mm)							
	H	HTPRM	B	HBH	OAH	WTHPRM	OAL	OAW
TTBU 20-32-TB	20	32	19	15	36.4	5.3	100	39.2
25-32-TB	25	32	23	8	41.4	5.3	110	43.2
32-32-TB	32	32	29	5	48.4	5.3	110	49.2

부품

규격	스크류	클램프	오링	렌치	
TTBU 20-32-TB	SR M6X16 DIN912	BKU 100	O-RING ID14X2.5	L-W 5	
TTBU 25-32-TB	SR M6X16 DIN912	BKU 110	O-RING ID14X2.5	L-W 5	
TTBU 32-32-TB	SR M6X16 DIN912	BKU 110	O-RING ID14X2.5	L-W 5	

SFER/L



절단 및 깊은 홈 가공용 홀더

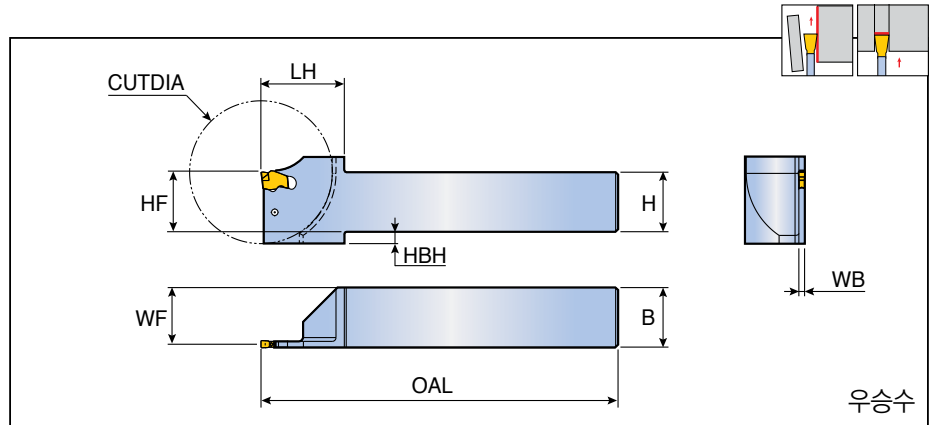
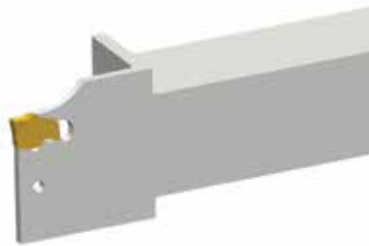

우승수

규격	인서트 시트 사이즈	치수 (mm)										인서트
		H	HF	B	OAL	LH	WF	WB	HBH	CUTDIA		
SFER/L 2020-1.6T22-D45	1*	20	20	20	150	29.5	19.4	1.3	2.5	45	SFC SFJ	
2525-2T25-D50	2	25	25	25	150	32	24.1	1.8	-	50		
2525-3T30-D60	3	25	25	25	150	35	23.8	2.4	5	60		

*: SFC 1.6 인서트 전용

부품

규격	익스트렉터			
	SFER/L	ETG 3-4		

• 익스트렉터는 별도 구매

SFER/L-TB



절단 및 깊은 홈 가공용 고압 급유형 홀더

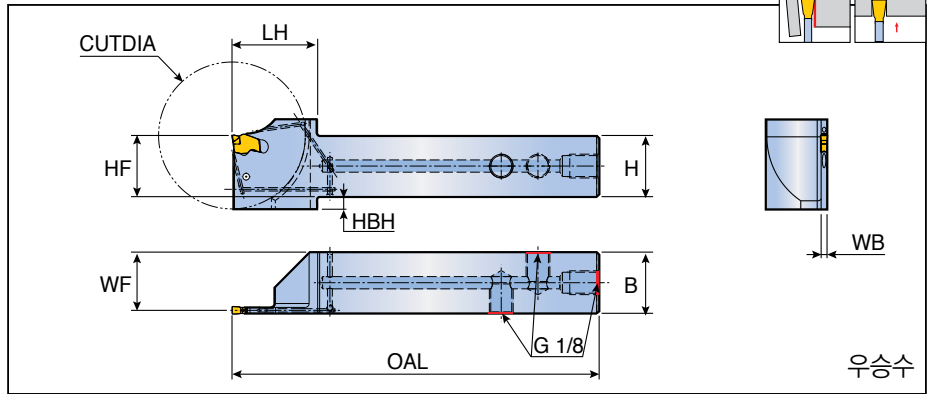
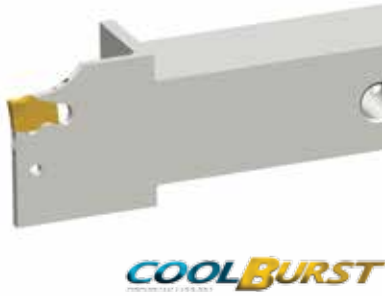

규격	인서트 시트 사이즈	치수 (mm)										인서트
		H	HF	B	OAL	LH	WF	WB	HBH	CUTDIA		
SFER/L 2525-2T25-D50-TB	2	25	25	25	150	32	24.1	1.8	-	50	SFC	
2525-3T30-D60-TB	3	25	25	25	150	35	23.8	2.4	5	60	SFJ	

	70 bar 유량 (ℓ/min)	100 bar 유량 (ℓ/min)	140 bar 유량 (ℓ/min)
SFER/L 2525-2T25-D50-TB	10-12	12-14	15-17
2525-3T30-D60-TB	14-16	17-19	21-23

부품

규격	플러그	렌치	익스트랙터	
SFER/L-TB	PLG G1/8-L6.5	L-W 5	ETG 3-4	

• 익스트랙터는 별도 구매



SFC

C 타입 절단 및 홈 가공용 한날 인서트

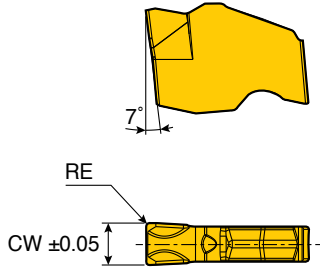

규격	치수 (mm)			
	CW	RE		
1.6	1.6	0.2		
2	2.0	0.2		
3	3.0	0.2		

인서트	규격	인서트 시트 사이즈	이송 (mm/rev)	서멧			코팅			비코팅			
				CT3000			TT7505	TT6080	TT5100	TT9080	TT7220	TT8020	K10
	SFC 1.6	1	0.05-0.15						●		●		
	2	2	0.08-0.20						●		●		
	3	3	0.10-0.25						●		●		

●: 표준 제품

SFJ

J 타입 절단 및 홈 가공용 한날 인서트

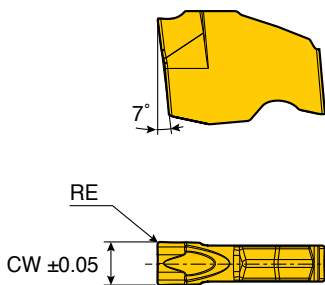

규격	치수 (mm)			
	CW	RE		
2	2.0	0.2		
3	3.0	0.2		

인서트	규격	인서트 시트 사이즈	이송 (mm/rev)	서멧			코팅			비코팅			
				CT3000			TT7505	TT6080	TT5100	TT9080	TT7220	TT8020	K10
	SFJ 2	2	0.05-0.15						●		●		
	3	3	0.08-0.20						●		●		

●: 표준 제품

KIT COLLECTIONS

하기와 같이 Kit를 공급하니, 신제품 성능 확인 및 영업 활동에 적극 활용하시기 바랍니다.



번호	규격	구성 제품	수량
6334854	KISFT-SFGB 32-1.6C TT9080	SFGB 32-1.6	1
		SFC 1.6 TT9080	3
		ETG 3-4	1
6334855	KISFT-SFGB 32-2C-TBTT9080	SFGB 32-2-TB	1
		SFC 2 TT9080	3
		ETG 3-4	1
6334856	KISFT-SFGB 32-3C-TBTT9080	SFGB 32-3-TB	1
		SFC 3 TT9080	3
		ETG 3-4	1



번호	규격	구성 제품	수량
6337915	KISFS-SFGB 32-1.6C TT9080	SFGB 32-1.6	1
		SFC 1.6 TT9080	20
		ETG 3-4	1
6337916	KISFS-SFGB 32-2C-TBTT9080	SFGB 32-2-TB	1
		SFC 2 TT9080	20
		ETG 3-4	1
6337917	KISFS-SFGB 32-3C-TBTT9080	SFGB 32-3-TB	1
		SFC 3 TT9080	20
		ETG 3-4	1



번호	규격	구성 제품	수량
6338468	KISFF-A-SFC 1.6 TT9080	SFC 1.6 TT9080	100
6338469	KISFF-B-SFC 1.6 TT9080		300
6338470	KISFF-A-SFC 2 TT9080	SFC 2 TT9080	100
6338471	KISFF-B-SFC 2 TT9080		300
6338472	KISFF-A-SFC 3 TT9080	SFC 3 TT9080	100
6338473	KISFF-B-SFC 3 TT9080		300