

NEW PRODUCT NEWS

TOPDRILL

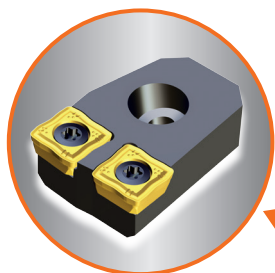

대구경 홀 가공을 위한 카트리지 타입 TOPDRILL



내측 카트리지

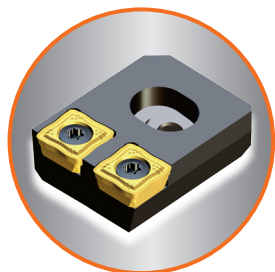

외측 카트리지



KEY POINT

대구텍 TOPDRILL의 적용 영역이 최대 Ø80까지 확장됩니다.

탁월한 가공성과 우수한 생산성으로 인서트 타입 드릴 시장에서 선두 주자로 자리매김해 오고 있는 대구텍의 TOPDRILL 라인, Ø51 이상의 대구경 홀까지 작업할 수 있는 드릴을 새롭게 출시합니다.

기존 TOPDRILL 과 동일한 가공 안정성을 보장할 뿐만 아니라, 외측 카트리지에 두께가 다른 세팅 플레이트만 교환하여 다양한 사이즈의 홀 가공이 가능합니다. 아울러 내·외측에 동일한 인서트를 적용함으로써 고객의 재고 관리 간소화 및 공구비 절감에도 큰 도움을 줄 수 있습니다.

특징

- 카트리지 타입 구조로 드릴 직경 조절 가능
 - 세팅 플레이트 적용
 - 규격 당 최대 5 mm까지 조절 가능
- 내·외측에 동일 인서트 적용
 - 재고 관리의 간소화 및 공구비 절감
- 최적의 인선 배치로 가공 안정성 향상
- 공급 범위: 51.0-80.0 mm (2xD, 3xD, 4xD)

TOP 20...CA

카트리지 교환형 드릴 홀더

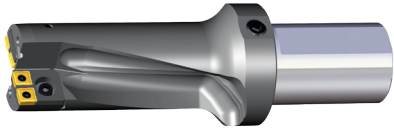

• 가공 깊이 : 2xD (직경)

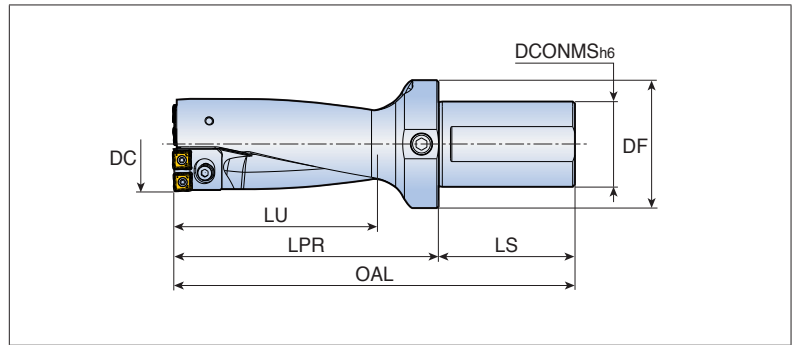

규격	치수 (mm)							세팅플레이트	인서트
	DC	DCONMS	DF	OAL	LU	LPR	LS		
TOP 2051-55-50T2-09CA	51	50	75	223	110	143	80	-	SOMT 09T308... DP/DK/DA
	52							TOP-0901	
	53							TOP-0902	
	54							TOP-0903	
	55							TOP-0904	
TOP 2056-60-50T2-11CA	56	50	75	236	120	156	80	-	SOMT 11T308... DP/DK/DA
	57							TOP-0901	
	58							TOP-0902	
	59							TOP-0903	
	60							TOP-0904	
TOP 2061-65-50T2-11CA	61	50	75	249	130	169	80	-	SOMT 11T308... DP/DK/DA
	62							TOP-0901	
	63							TOP-0902	
	64							TOP-0903	
	65							TOP-0904	
TOP 2066-70-50T2-11CA	66	50	75	262	140	182	80	-	SOMT 11T308... DP/DK/DA
	67							TOP-0901	
	68							TOP-0902	
	69							TOP-0903	
	70							TOP-0904	
TOP 2071-75-50T2-13CA	71	50	75	275	150	195	80	-	SOMT 130408... DP/DK/DA
	72							TOP-0901	
	73							TOP-0902	
	74							TOP-0903	
	75							TOP-0904	
TOP 2076-80-50T2-13CA	76	50	75	288	160	208	80	-	SOMT 130408... DP/DK/DA
	77							TOP-0901	
	78							TOP-0902	
	79							TOP-0903	
	80							TOP-0904	

TOP 30...CA

카트리지 교환형 드릴 홀더

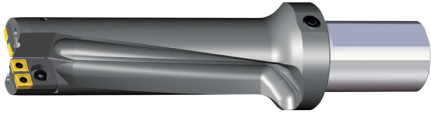

• 가공 깊이 : 3xD (직경)

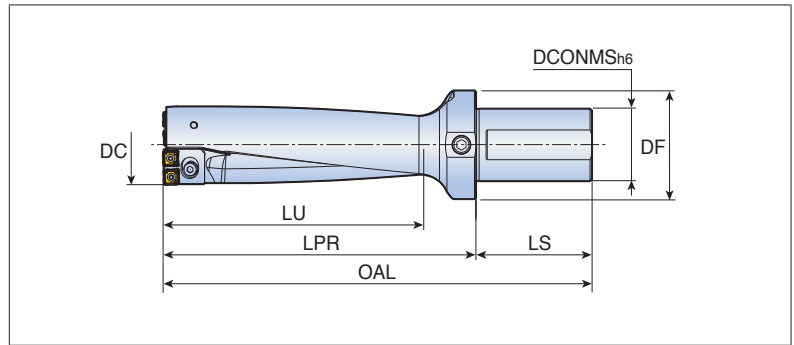

규격	치수 (mm)							세팅플레이트	인서트
	DC	DCONMS	DF	OAL	LU	LPR	LS		
TOP 3051-55-50T2-09CA	51	50	75	278	165	198	80	-	SOMT 09T308... DP/DK/DA
	52							TOP-0901	
	53							TOP-0902	
	54							TOP-0903	
	55							TOP-0904	
TOP 3056-60-50T2-11CA	56	50	75	296	180	216	80	-	SOMT 11T308... DP/DK/DA
	57							TOP-0901	
	58							TOP-0902	
	59							TOP-0903	
	60							TOP-0904	
TOP 3061-65-50T2-11CA	61	50	75	314	195	234	80	-	SOMT 11T308... DP/DK/DA
	62							TOP-0901	
	63							TOP-0902	
	64							TOP-0903	
	65							TOP-0904	
TOP 3066-70-50T2-11CA	66	50	75	332	210	252	80	-	SOMT 11T308... DP/DK/DA
	67							TOP-0901	
	68							TOP-0902	
	69							TOP-0903	
	70							TOP-0904	
TOP 3071-75-50T2-13CA	71	50	75	350	225	270	80	-	SOMT 130408... DP/DK/DA
	72							TOP-0901	
	73							TOP-0902	
	74							TOP-0903	
	75							TOP-0904	
TOP 3076-80-50T2-13CA	76	50	75	368	240	288	80	-	SOMT 130408... DP/DK/DA
	77							TOP-0901	
	78							TOP-0902	
	79							TOP-0903	
	80							TOP-0904	

TOP 40...CA

카트리지 교환형 드릴 홀더



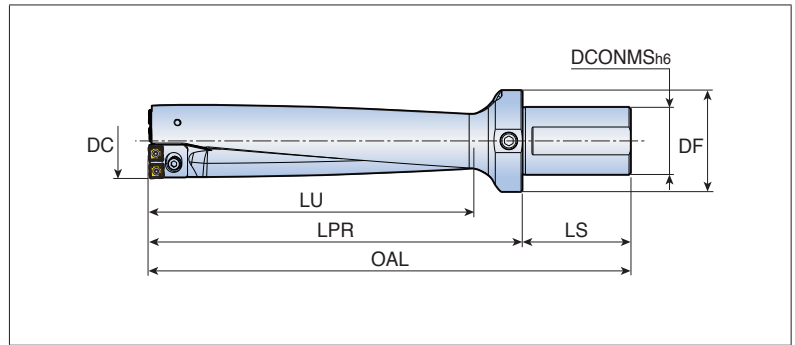

• 가공 깊이 : 4xD (직경)



규격	치수 (mm)							세팅플레이트	인서트
	DC	DCONMS	DF	OAL	LU	LPR	LS		
TOP 4051-55-50T2-09CA	51	50	75	333	220	253	80	-	SOMT 09T308... DP/DK/DA
	52							TOP-0901	
	53							TOP-0902	
	54							TOP-0903	
	55							TOP-0904	
TOP 4056-60-50T2-11CA	56	50	75	356	240	276	80	-	SOMT 11T308... DP/DK/DA
	57							TOP-0901	
	58							TOP-0902	
	59							TOP-0903	
	60							TOP-0904	
TOP 4061-65-50T2-11CA	61	50	75	379	260	299	80	-	SOMT 11T308... DP/DK/DA
	62							TOP-0901	
	63							TOP-0902	
	64							TOP-0903	
	65							TOP-0904	
TOP 4066-70-50T2-11CA	66	50	75	402	280	322	80	-	SOMT 11T308... DP/DK/DA
	67							TOP-0901	
	68							TOP-0902	
	69							TOP-0903	
	70							TOP-0904	
TOP 4071-75-50T2-13CA	71	50	75	425	300	345	80	-	SOMT 130408... DP/DK/DA
	72							TOP-0901	
	73							TOP-0902	
	74							TOP-0903	
	75							TOP-0904	
TOP 4076-80-50T2-13CA	76	50	75	448	320	368	80	-	SOMT 130408... DP/DK/DA
	77							TOP-0901	
	78							TOP-0902	
	79							TOP-0903	
	80							TOP-0904	

부품

규격	스크류	외측 카트리지	내측 카트리지
			
TOP ..51-55-50T2-09CA	TS 35088I	TOP 09CA-P1	TOP 09CA-C1
TOP ..56-60-50T2-11CA	TS 35088I	TOP 11CA-P1	TOP 11CA-C1
TOP ..61-65-50T2-11CA	TS 35088I	TOP 11CA-P2	TOP 11CA-C2
TOP ..66-70-50T2-11CA	TS 35088I	TOP 11CA-P3	TOP 11CA-C3
TOP ..71-75-50T2-13CA	TS 40093I	TOP 13CA-P1	TOP 13CA-C1
TOP ..76-80-50T2-13CA	TS 40093I	TOP 13CA-P2	TOP 13CA-C2

카트리지 부품

카트리지	카트리지 클램핑 스크류	와셔	세팅 플레이트 스크류
TOP 09CA-P1	SH M4x0.7x16	MW 4.3x8	TS 20043I/HG-P
TOP 09CA-C1	SH M4x0.7x16	MW 4.3x8	-
TOP 11CA-P1	SH M5x0.8x16	MW 5.5x10	TS 20043I/HG-P
TOP 11CA-C1	SH M5x0.8x16	MW 5.5x10	-
TOP 11CA-P2	SH M5x0.8x16	MW 5.5x10	TS 20043I/HG-P
TOP 11CA-C2	SH M5x0.8x16	MW 5.5x10	-
TOP 11CA-P3	SH M5x0.8x16	MW 5.5x10	TS 20043I/HG-P
TOP 11CA-C3	SH M5x0.8x16	MW 5.5x10	-
TOP 13CA-P1	SH M6x1.0x20	MW 6.4x12	TS 20043I/HG-P
TOP 13CA-C1	SH M6x1.0x20	MW 6.4x12	-
TOP 13CA-P2	SH M6x1.0x20	MW 6.4x12	TS 20043I/HG-P
TOP 13CA-C2	SH M6x1.0x20	MW 6.4x12	-

세팅 플레이트 정보

두께 (mm)	직경 조절 (mm)	세팅 플레이트					
		TOP 09CA-P1 용	TOP 11CA-P1 용	TOP 11CA-P2 용	TOP 11CA-P3 용	TOP 13CA-P1 용	TOP 13CA-P2 용
0.5	1.0	TOP-0901	TOP-0901	TOP-0901	TOP-0901	TOP-0901	TOP-0901
1.0	2.0	TOP-0902	TOP-0902	TOP-0902	TOP-0902	TOP-0902	TOP-0902
1.5	3.0	TOP-0903	TOP-0903	TOP-0903	TOP-0903	TOP-0903	TOP-0903
2.0	4.0	TOP-0904	TOP-0904	TOP-0904	TOP-0904	TOP-0904	TOP-0904

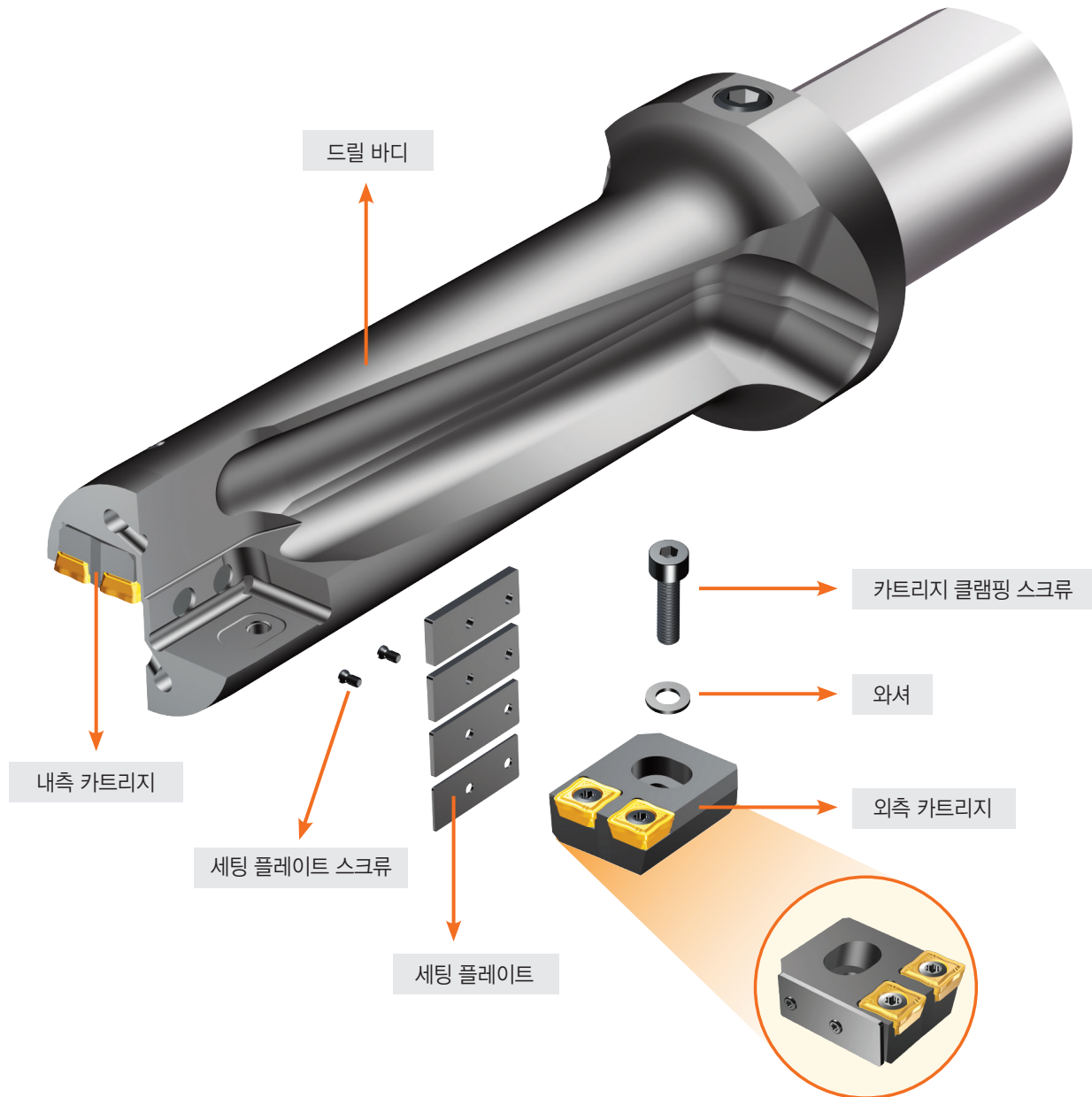

* 대구경 TOPDRILL 드릴의 경우, 안정적인 가공을 위해 절삭유 압력을 15 bar 이상 적용하실 것을 추천합니다.